



MODEL

GS

オーバルターボスチームメータ

OVAL TURBO STEAM METER

オーバルターボスチームメータは、工場の生産プロセスや空調分野などで多くの実績をあげている、現場形蒸気用流量計です。機械式ですから、配管に設置してすぐに使用することができ、取扱いも容易です。使用圧力のマニュアル設定形と、自動圧力補正形を用意しています。



特長

1. 広い流量範囲で高精度の蒸気計量ができます。
2. 耐久性を格段にアップしました。
(従来形比3倍以上)
3. 圧力損失を低減。エネルギーロスを大幅にダウンさせました。
4. オリフィスメータの様な導圧管等の附帯工事は一切不要です。
5. メータ本体を配管に取り付けたまま、流量範囲変更用のオリフィスプレートまたは分流ノズルを容易に交換できます。
6. 使用圧力に応じた圧力設定が簡単にできます。
 - マニュアル圧力設定形
 - 自動圧力補正形の2種
7. 積算量は指針とカウンタドラムの組合せにより、読み取りやすく、遠隔積算も可能です。
8. 配管取付姿勢は、水平形と垂直形があります。
(ミニ形は水平形のみです)

自動圧力補正形

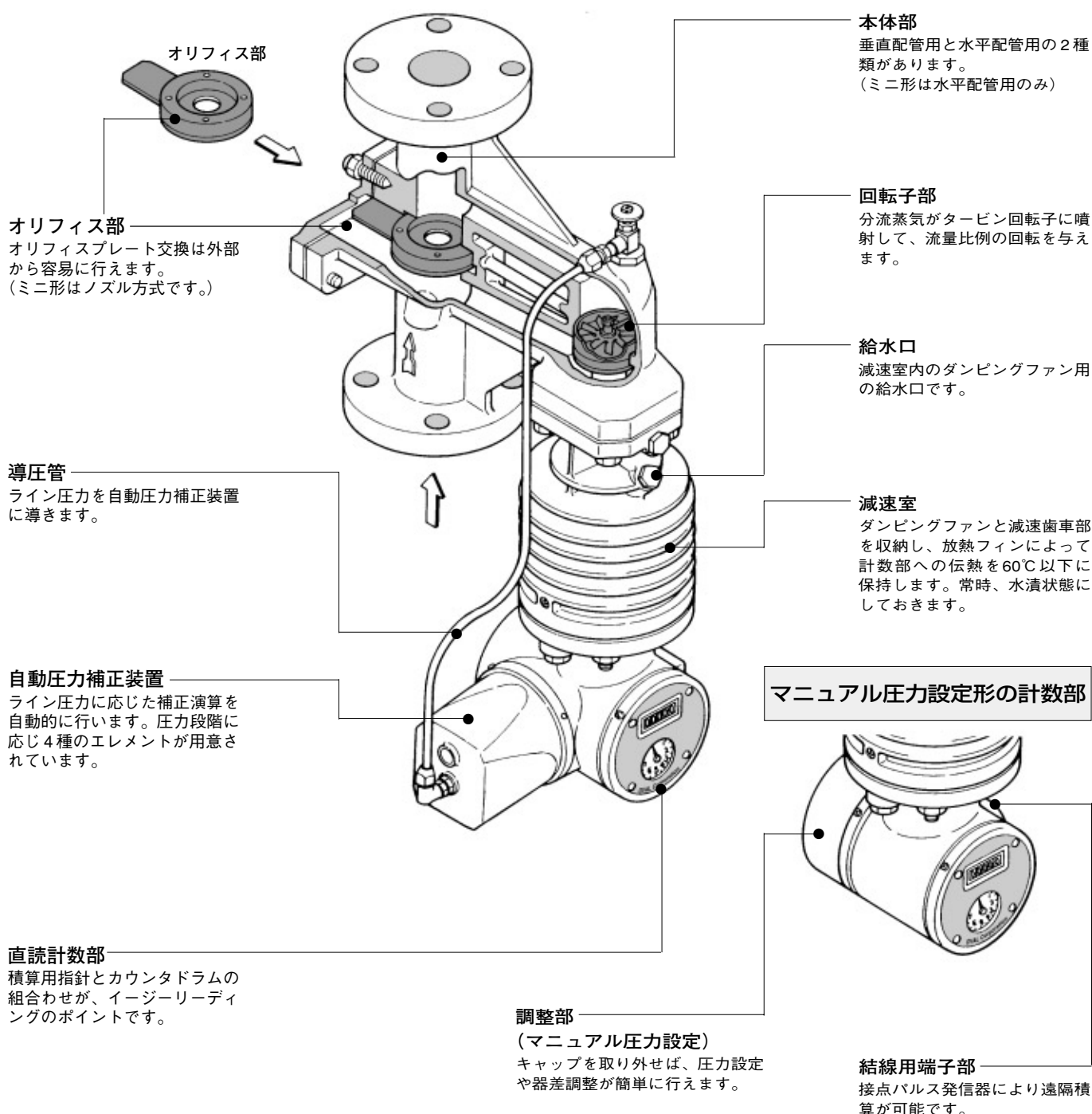

原理・構成

ターボスチームメータは、オリフィスを備えた本体、噴射ノズルをもつ分流管、減速室及び計数部の四部に大別されます。

一定で分流管を通る=本体へ入ったスチームは、一定比で分流管を通り、この時噴射ノズルの所にある回転子(翼車)に流量の自乗に比例するトルクを与えます。
ダンピングファンが回る=トルクを与えられた回転子は、減速室内の水中で回転するダンピングファンに直結しているため、このファンが回転します。

流量に比例した回転=このダンピングファンには、回転数の自乗に比例する制動トルクが働き、この回転ト

ルクと制動トルクがバランスし、流量に比例した回転が得られます。

分流流量より全流量を=この回転を減速し磁気継手より圧力補正装置を経て計数部の指針を回転させ、これにより、分流流量を知りこの分流比より、圧力補正装置にて設定された圧力(ケージ圧)に於ける全流量を正確に計測することが出来ます。回転子軸は、ノズル部に於いて硬質カーボン軸受を、またダンピングファン部には、宝石(サファイア)軸受および特殊鋼軸を有し、極めてスムーズに回転する様に構成されているため、全流量域に於いてすぐれた精度を有しています。

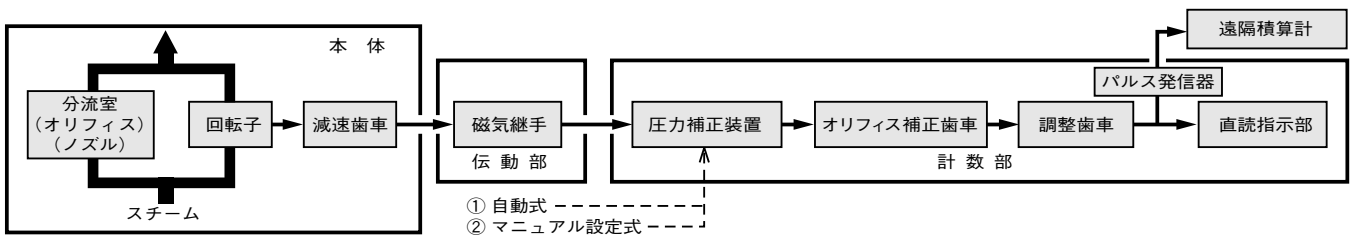

ラインアップ

● 標準形

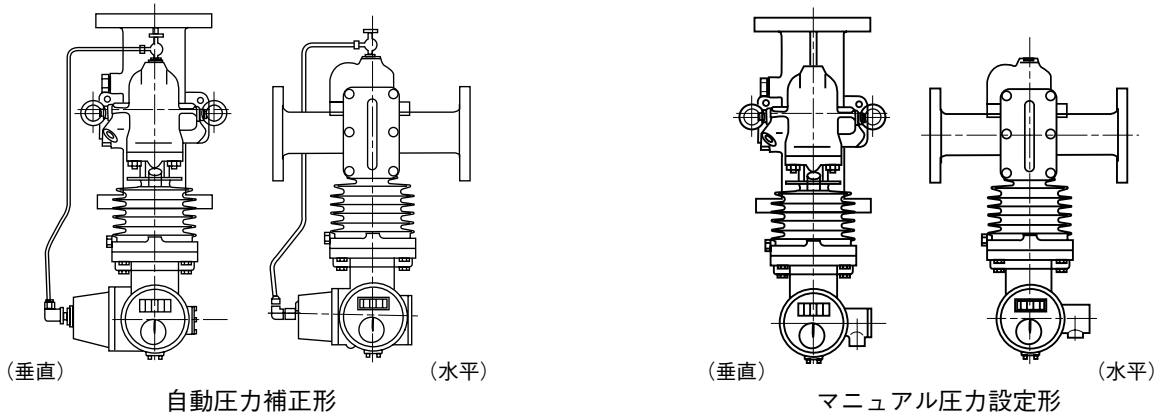

● ミニ形

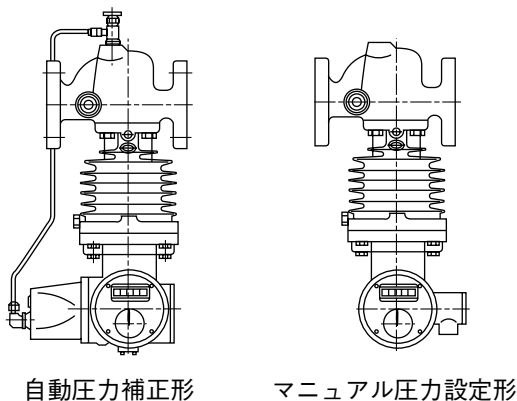

● 標準仕様

機種	ミニ形 (水平形)	標準形 (水平形・垂直形)
呼び径	25mm	50、80、100mm
流量範囲 (0.5MPa蒸気)	15~200kg/h	79~8751kg/h
適用流体	飽和蒸気	
使用温度範囲	220℃(但し、計数部は60℃)	
最高使用圧力	0.98MPa	
精度	表わす量の±2%以内	
圧力補正方式	①マニュアル設定 ②自動補正装置付き	
積算計	表示桁: 5桁 出力: 接点パルス(接点容量: 5VA)	
その他	遠隔積算用パルス発信器の装着可	

メータの取り付け

メータは、水平な直管部の中央に取り付けてください。直管部は流入側にパイプ呼び径の10倍以上、流出側に呼び径の5倍以上の長さを必要とします。これは、バイパスによる配管方式を取る場合も同様です。

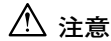

注意
 運転開始前には、必ず減速室へ清水または、不凍液を注入し充満させてください。不凍液の濃度については取扱説明書を参照してください。

● 水平取付形

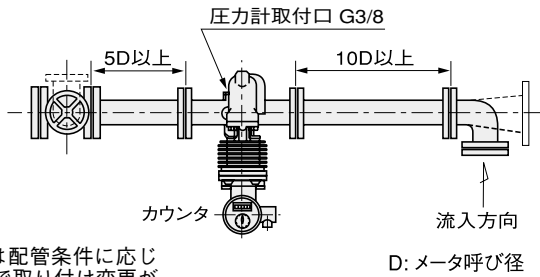

注：カウンタ面は配管条件に応じ90°ステップで取り付け変更が可能です。



● 垂直取付形

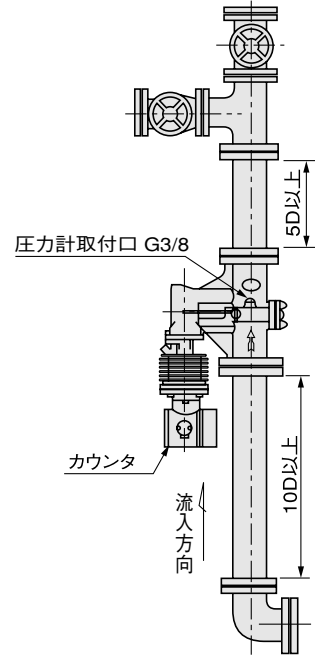

D: メータ呼び径

●当カタログの仕様は平成26年10月現在のものです。記載内容は、予告なく変更することがありますのでご了承ください。
 ●本カタログの著作権は株式会社オーバルに帰属します。本カタログの全部または一部を当社の許可なく転写、複写、転載を禁じます。



株式会社 オーバル

■ 本社・東京営業
 TEL. (03) 3360-5141、5151 FAX. (03) 3365-8601

製品の詳細については、webより
 カタログ・一般仕様書をご参照ください。

オーバル



安全にお使いいただくために

●ご使用前に取扱説明書をよくお読みの上、
 正しくお使いください。

代理店/販売店

■ 北海道営業所 TEL. (0123) 49-3360 FAX. (0123) 22-4420	■ 静岡営業所 TEL. (054) 280-6270 FAX. (054) 282-2230
■ 東北営業所 TEL. (022) 263-0773 FAX. (022) 262-0469	■ 中部営業所 TEL. (0566) 63-5655 FAX. (0566) 63-5657
■ 新潟営業所 TEL. (025) 245-6912 FAX. (025) 243-5634	■ 大阪営業所 TEL. (06) 6190-6960 FAX. (06) 6190-6963
■ 北陸営業所 TEL. (076) 420-3690 FAX. (076) 420-3632	■ 岡山営業所 TEL. (086) 456-2818 FAX. (086) 456-2029
■ 北関東営業所 TEL. (049) 249-1611 FAX. (049) 248-0166	■ 山口営業所 TEL. (0834) 64-6221 FAX. (0834) 61-2205
■ 千葉営業所 TEL. (0436) 62-6096 FAX. (0436) 62-6079	■ 九州営業所 TEL. (092) 607-8855 FAX. (092) 607-8900
■ 神奈川営業所 TEL. (045) 785-7392 FAX. (045) 785-7393	■ 大分営業所 TEL. (097) 551-0500 FAX. (097) 552-0435